

FDV

**Hjørneplate 105x105mm Varmf MP-281Z**  
**El.nr. 1353722**

Høyde (mm)	2
Bredde (mm)	107
Lengde (mm)	107
Vekt (g)	100

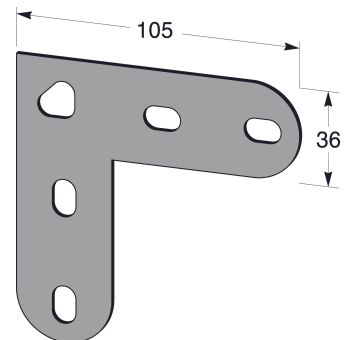

Anvendes i forbindelse med profilskiner ,sammenkoblinger av hjørner og T-avgreininger.